

# DIN929

Zeskant lasmoer  
Sechskant Schweißmutter  
Hexagon weld nut

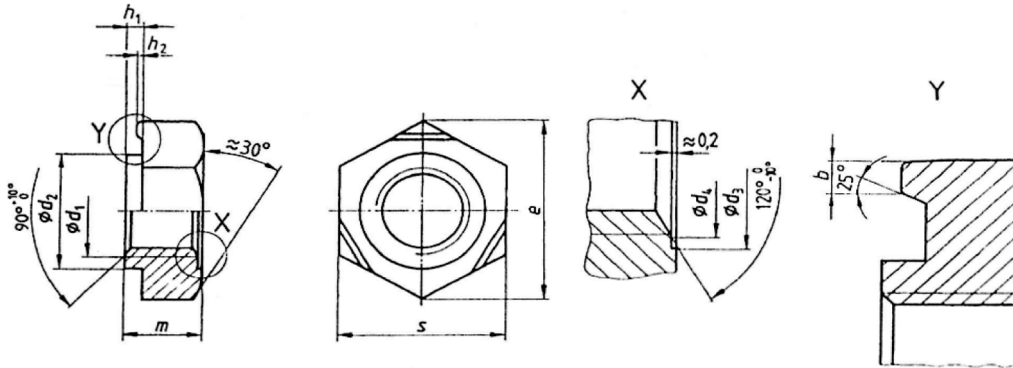

d1			b	d2	d3	d4	e	h1	h2	m	s				
			tolerantie			max.	min.		tolerantie	tolerantie					
M3	-	-	0,8	± 0,2	4,5	4,5	3,15	8,15	0,55	0 -0,1	0,25	3	7,5		
M4	-	-	0,8		6	6	4,2	9,83	0,65		0,35	0 -0,1	3,5	9	
M5	-	-	0,8		7	7	5,25	10,95	0,7		0,4		4	10	
M6	-	-	0,9	± 0,22	8	8	6,3	12,02	0,75	0	0,4	5	11		
M8	M8 x 1	-	1	± 0,25	10,5	10,5	8,4	15,38	0,9	-0,15	0,5	6,5	14		
M10	M10 x 1,25	M10 x 1	1,25	± 0,3	12,5	12,5	10,5	18,74	1,15	0 -0,2	0,65	-0,15	8	17	
	-	7/16-20 UNF-2B3)	1,25		12,5	13,5	11,7	18,74	1,15		0,65	0 -0,2	0,8	10	17
	-	7/16-20 UNF-2B3)	1,25		13,5	13,5	11,7	20,91	1,4		0,8		0	-0,2	10
M12	M12 x 1,25	M12 x 1,5	1,25	± 0,4	14,8	14,8	12,6	20,91	1,4	0 -0,2	0,8	0 -0,2	10	19	
(M14)	(M14 x 1,5)	-	1,5		16,8	16,8	14,7	24,27	1,8		1		11	22	
M16	M16 x 1,5	-	1,5		18,8	18,8	16,8	26,51	1,8		1		13	24	