

DIN928

Vierkant lasmoer
 Vierkant Schweißmutter
 Square weld nut

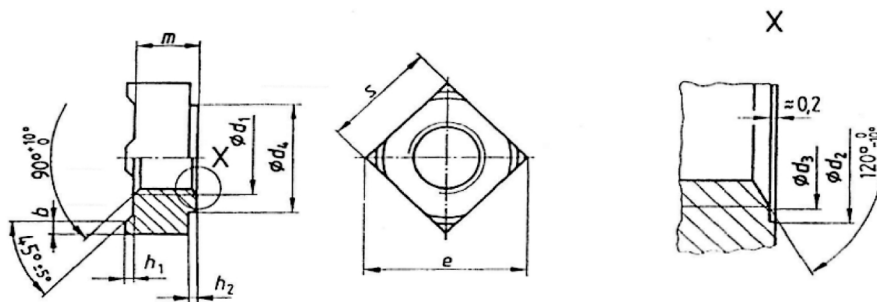

d1	d1		b	toleranti e	d2	d3 max.	d4 min.	e min.	h1 ±0,1	h2		m	s
										min.	max.		
M4			0,8	± 0,15	5	4,2	6,4	9	0,6	0,4	1,3	3,5	7
M5			1		6	5,25	8,2	12	0,8	0,6	1,5	4,2	9
M6	-	-	1,2		7,5	6,3	9,1	13	0,8	0,7	1,8	5	10
M8	M8 x 1	-	1,5		10	8,4	12,8	18	1	1,1	2,0	6,5	14
M10	M10 x 1,25	M10 x 1	1,8	± 0,2	12,5	10,5	15,6	22	1,2	1,25	2,2	8	17
-	-	7/16-20 UNF-2B	1,8		12,5	11,7	15,6	22	1,2	1,25	2,2	9	17
-	-	7/16-20 UNF-2B	2		13,5	11,7	17,4	25	1,4	1,75	3,0	9	19
M12	M12 x 1,25	M12 x 1,5	2		13,5	12,6	17,4	25	1,4	1,75	3,0	9,5	19
(M14)	(M14 x 1,5)	-	2,5		16,8	14,7	20,4	28	1,4	1,75	3,2	11,4	22
(M16)	(M16 x 1,5)	-	2,5		18,8	16,8	22,4	32	1,6	2,0	4,0	13	24